



## Группа компаний ЛесМашПроект

Россия, 163060, г. Архангельск, ул. Урицкого, 47, оф. 407  
тел./факс (8182) 294-333; 65-14-32, 65-24-12, E-mail: lmp29@mail.ru

### Механизм поштучной выдачи бревен модели «ЛМП-700»

Механизм поштучной выдачи бревне – предназначен для накопления и поштучной подачи бревен на технологические механизмы. Представляет собой стальную раму с накопителем и вал с сегментными захватами, приводимый в движение от мотора через редуктор.

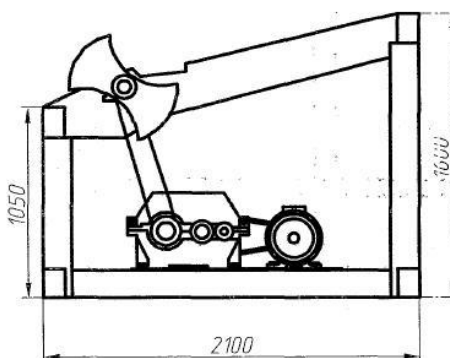
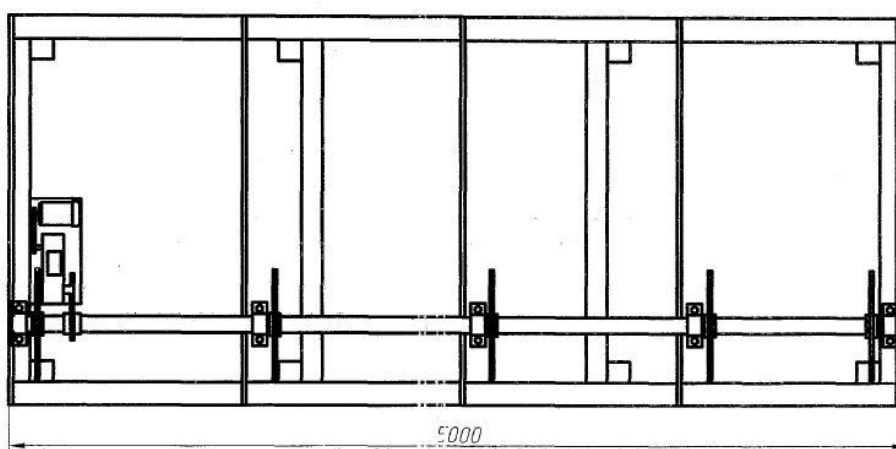

#### ТЕХНИЧЕСКИЕ ХАРАКТЕРИСТИКИ

Наименование	
Диаметр перемещаемых бревен, мм	80...700
Длина перемещаемых бревен, м	1,6...6,5
Габаритные размеры, м	2,1x5,0x1,6
Установленная мощность, кВт	4,0
Общая масса, кг	2700

